

**XI WOJEWÓDZKI KONKURS HISTORYCZNY DLA
UCZNIÓW GIMNAZJUM
ROK SZKOLNY 2010/2011**

Nr kodu:

**Etap szkolny – 19 listopada 2010 r.
Test – godzina 12.30 – 13.30**

INSTRUKCJA DLA UCZESTNIKÓW KONKURSU

Witamy Cię na zawodach szkolnych i życzymy powodzenia na tym etapie konkursu. Mamy nadzieję, że dobrze przygotowałeś się do wykonania dzisiejszych zadań. Zanim zaczniesz rozwiązywać test przeczytaj poniższe uwagi:

- 1. Masz do dyspozycji 60 minut – to dużo.*
- 2. W przypadku pytań wymagających wyboru, prawidłowe odpowiedzi zakreślaj kółeczkiem lub krzyżykiem. Test zawiera pytania, które mają więcej niż jedną prawidłową odpowiedź.*
- 3. Używaj długopisu lub pióra. Dbaj o czytelność i estetykę swej pracy.*
- 4. Dokładnie przeczytaj polecenia do każdego pytania. Zrób to dwa razy.*
- 5. Jeżeli nie jesteś pewien odpowiedzi nie trać czasu. Zostaw to zadanie na później. Odpowiadaj na następne pytania. Na koniec wróć do opuszczonego pytania.*
- 6. Po udzieleniu odpowiedzi na wszystkie pytania przeczytaj je ponownie. Przemyśl te odpowiedzi, które sprawiły Ci najwięcej problemów.*
- 7. Nie używaj korektora. Jeżeli pomylisz się przekreśl błędną odpowiedź i zaznacz właściwą. Pamiętaj, że taka zmiana powinna być czytelna dla sprawdzającego.*

Powodzenia !!!

1. Do której połowy i stulecia należą podane niżej daty. Stulecia określ liczbami rzymskimi

data	połowa	wiek
753 r.p.n.e.		
1000 r.		
1717 r.		

3	
----------	--

2. Zaznacz na mapie punktami i odpowiednimi literami położenie następujących miast starożytnych.

A. Jerozolima, B. Aleksandria (egipska), C. Rzym, D. Ateny, E. Babilon

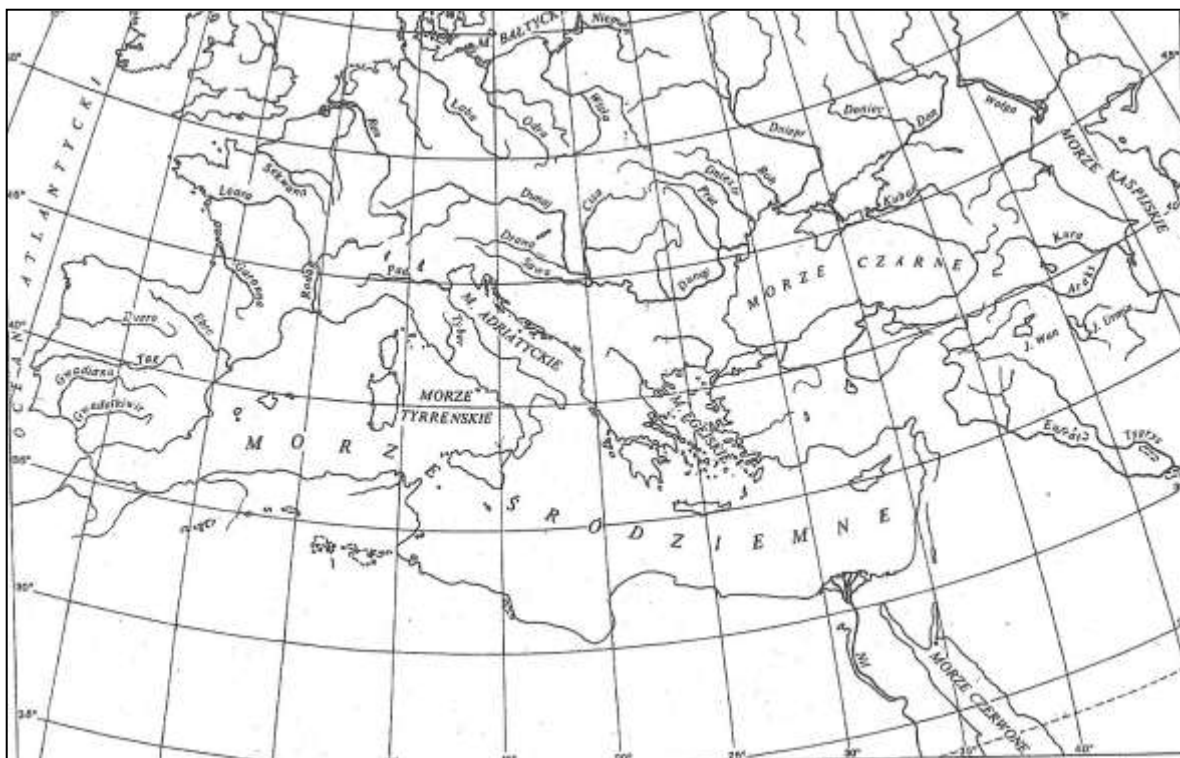

5	
----------	--

3. Przy poszczególnych zdaniach wpisz: **prawda** lub **falsz**

a) Ozyrys to babiloński bóg świata zmarłych.	
b) Kodeks Hammurabiego pochodzi z XVIII w. p.n.e.	
c) W 490 r. p.n.e. Ateńczycy pod wodzą Leonidasa pokonali Persów.	
d) Panteon to najbardziej okazała budowla ateńskiego Akropolu.	
e) Merkury był rzymskim odpowiednikiem greckiego boga Hermesa.	

5	
----------	--

4 . Nazwij odpowiednio porządki architektury greckiej:

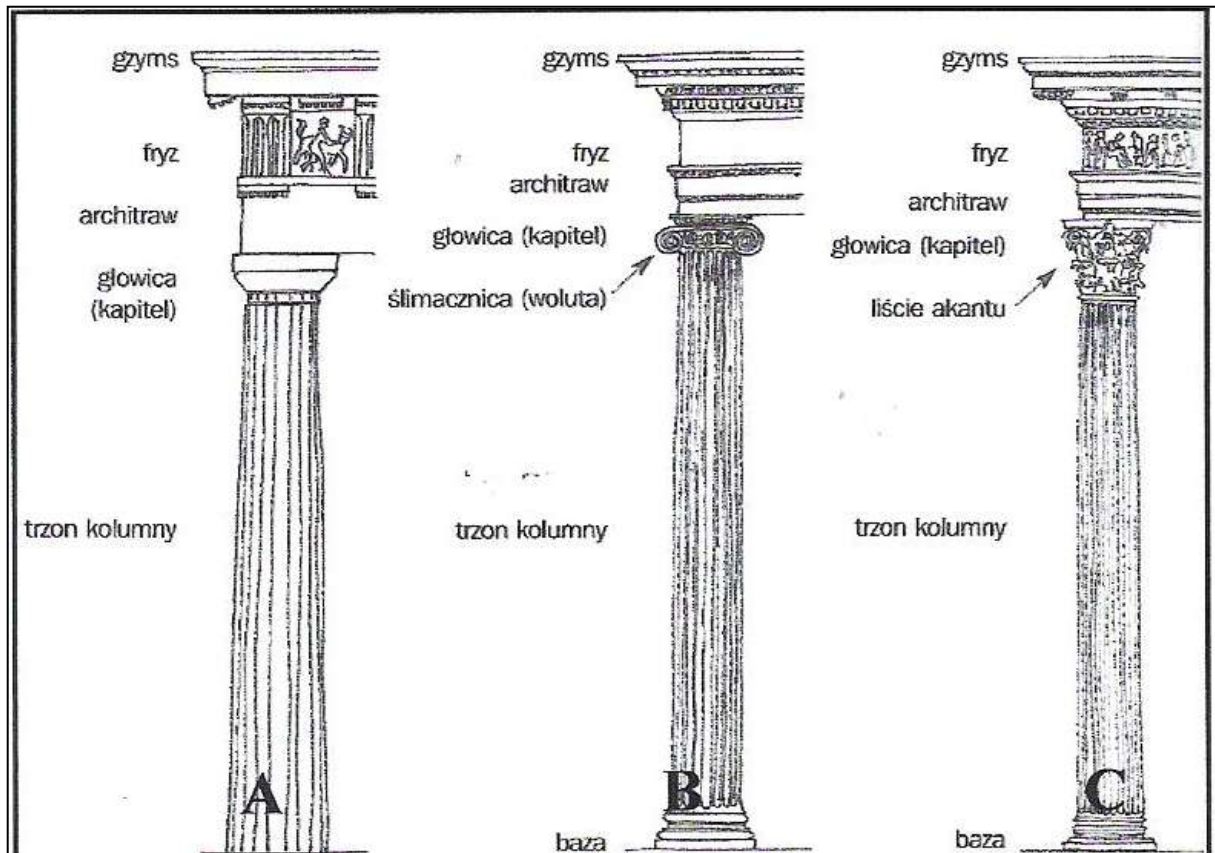

Źródło: M.Pieńkowska – Koźmińska. Dawno, temu, wczoraj, dziś. Klasa I. Warszawa 2009, s. 74

A. B., C.

3	
---	--

5. Wybierz prawidłowy tytuł tekstu źródłowego:

- Charakterystyka ustroju republiki rzymskiej
- Charakterystyka ustroju cesarstwa rzymskiego w jego początkowym stadium
- Charakterystyka ustroju cesarstwa rzymskiego w okresie schyłkowym

[...] Cała władza ludu i senatu przeszła na Augusta i od niego zaczyna się pełne jedyńowładztwo[...] Wprowadzie sam tytuł jedyńowładcy był tak dalece znieńawidzony przez Rzymian, że nie nazywali oni swych cesarzy ani dyktatorami ani królami[...], jednak nie ma powodu by nie można było mówić, że nie panowała u nich monarchia, ponieważ w ich rękach spoczywała najwyzsza władza. Jakkolwiek urzędy[...] obsadzone są według dawnego prawa, to jednak kierownictwo i zarząd wszystkich spraw zależy wylęcnie od woli kaźdorazowego cesarza.

Kasjusz Dion Kokcejanus, Historia rzymska, księga LIII, cyt. za G. Wojciechowski . Razem przez wieki, podręcchnik do gimnazjum, kl. I, Poznań 2002

1	
---	--

6. Jakiej religii to symbol?

- a) chrześcijaństwa
- b) buddyzmu
- c) islamu

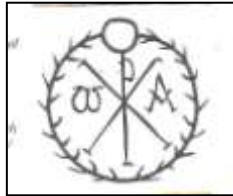

1	
---	--

źródło: M. Sobańska – Bondaruk, S.B. Lenard. Ćwiczenia źródłowe dla gimnazjum , s.81

7. Z podanych wydarzeń z dziejów średniowiecza zaznacz: **A** – najwcześniejsze, **B** – najpóźniejsze pod względem chronologicznym.

Koronacja cesarska Ottona I	
Panowanie króla Franków Karola Wielkiego	
Testament Krzywoustego – podział Polski na dzielnice	
Utworzenie islamu przez Mahometa	
Chrzest Mieszka I	

1	
---	--

8. Rozwiąż krzyżówkę i wyjaśnij powstałe pojęcie.

1						
2						
3						
4						
	5					

1. Plemię polskie, główne grody Poznań, Gniezno.
2. Siedziba pierwszej polskiej metropolii kościelnej.
3. Podlegał mu wasal.
4. Utwór dziejopisarski, charakterystyczny dla średniowiecza. Pierwszym twórcą tego typu utworu w Polsce był Gall Anonim.
5. Zakładanie wsi lub miasta na prawie niemieckim lub nadawanie tego prawa osadom już istniejącym

Pojęcie wyjaśnienie

.....

6	
---	--

9. Na podstawie tekstu źródłowego odpowiedz na pytania:

Paweł Włodkowiec „O władzy cesarza i papieża nad niewiernymi”

Krzyżacy walcząc z niewiernymi, nigdy nie prowadzili wojny sprawiedliwej[...]. Tego rodzaju napad na niewiernych, zwłaszcza przedsięwzięty bez wyraźnej przyczyny, jest zaprzeczeniem miłości bliźniego[...]. Bliźnimi zaś naszymi [...] są zarówno chrześcijanie, jak i niewierni, bez różnicy[...]. Nie wolno niewiernych przymuszać do przyjmowania wiary chrześcijańskiej zbrojnie lub opresją, gdyż ten sposób jest krzywdą dla bliźnich[...]. Nikogo do wiary zmuszać nie należy, gdyż wiara nie może wynikać z przymusu, a wymuszone modlitwy nie są mile Bogu[...]. Kto działa inaczej, widocznie raczej swojej, a nie Boskiej sprawie służy.

Cyt. za: s. G.Kucharczyk, P.Milcarek, M.Robak. Przez tysiąclecia i wieki, Cywilizacje starożytności i średniowiecza, Warszawa 2002, s. 306

a) Kogo krytykuje Paweł Włodkowiec?

.....

b) Co jest przedmiotem jego krytyki ?

.....

2	
---	--

10. Które określenia nie odnoszą się do charakterystyki architektury renesansowej:

- a) krużganki
- b) stosowanie ostrych łuków
- c) attyki
- d) bogactwo ozdób wywołujące wrażenie przepychu
- e) kopuły
- f) czerpanie wzorców ze sztuki antycznej

2	
---	--

11. Wpisz litery **A, B, C, D**, w rejony świata oznaczone kratkami, do których dotarli wielcy odkrywcy:

A- Ferdynand Magellan, **B**- Krzysztof Kolumb, **C** – Bartolomeo Diaz, **D** – Vasco da Gama

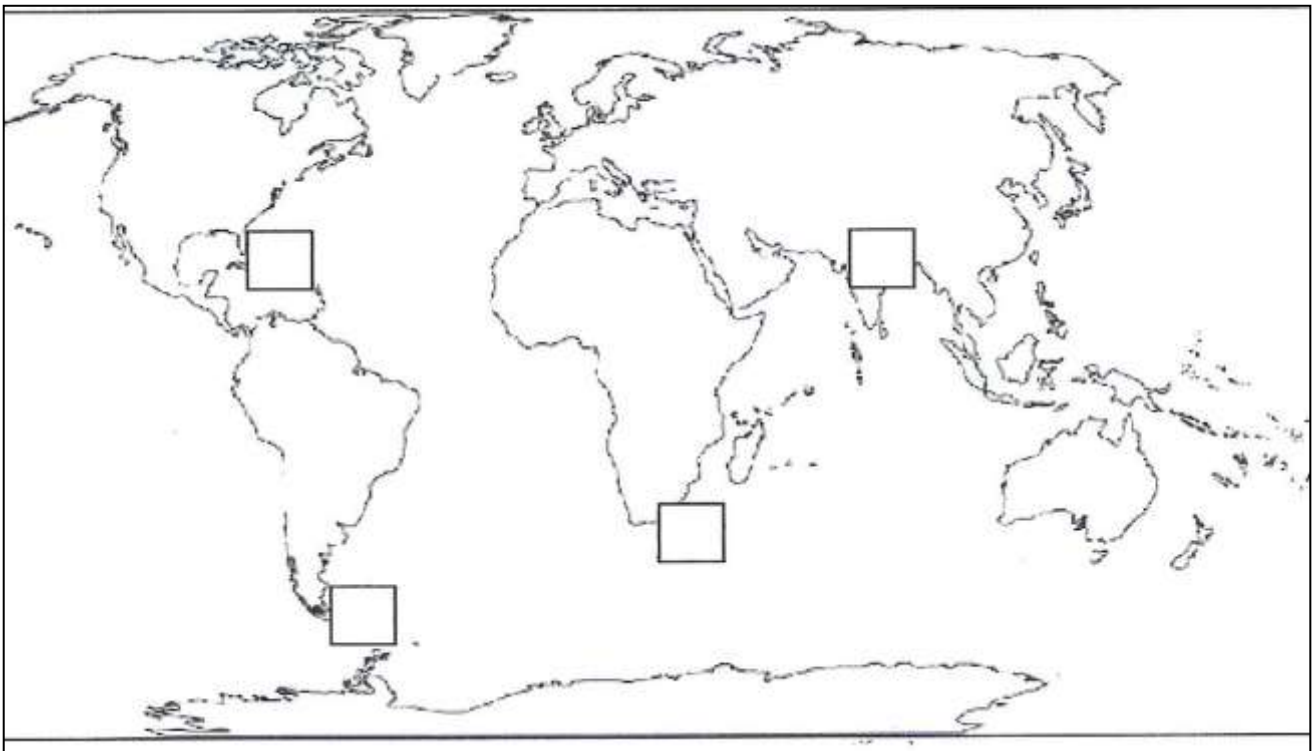

4	
---	--

12. Wypełnij ciąg przyczynowo – skutkowy przez wpisanie odpowiednich liter **A- F** do prostokątów.

Z niżej podanych propozycji (**a – c**) podkreśl odpowiednią nazwę ciągu:

- a) Reforma Kościoła katolickiego
- b) Przyczyny i początki reformacji
- c) Skutki reformacji w Europie

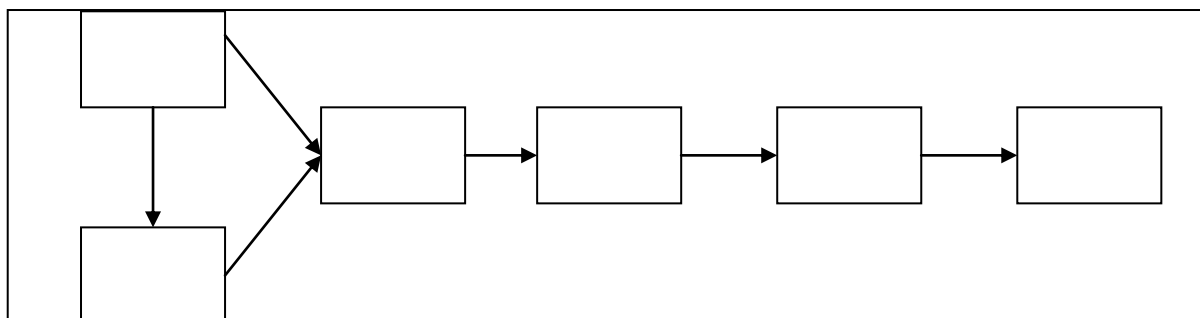

- A.** Rozłam w Kościele – zwolennicy Lutra tworzą Kościół ewangelicko – augsburski
- B.** Protest M. Lutra przeciwko zepsuciu w Kościele – wystąpienie w Wittenberdze
- C.** Decyzja papieża o sprzedaży odpustów
- D.** Papież wzywa Lutra do odwołania swych poglądów
- E.** Kryzys Kościoła katolickiego
- F.** Luter wypowiada posłuszeństwo papieżowi – pali bullę papieską

2	
---	--

13. Wybierz prawidłowe odpowiedzi:

Jędrzej Kitowicz o zrywaniu sejmów w Polsce za Augusta III Sasa

[...] Do zerwania sejmku nie zażywano [używano] osób rozumem i miłością dobra publicznego obdarzonych, bo też tego nie potrzeba było. Lada poseł ciemny jak noc, [...] nie szukając pozornych przyczyn, odezwał się w poselskiej izbie: „Nie ma zgody na sejm! – i to było dosyć do odebrania wszystkim mocy sejmowania. A gdy go marszałek spytał: „Co to za racja?” – odpowiedział krótko: - „Jestem poseł nie pozwalam” – i to powiedziawszy usiadł jak niemy[...]

źródło: M. Sobańska – Bondaruk, S.B. Lenard. Ćwiczenia źródłowe dla gimnazjum , s.238

a) Opisany obyczaj polityczny zrywania sejmku nazywano:

liberum veto konfederacją rokoszem

b) Sytuacja przedstawiona w tekście miała miejsce w:

XVI w. XVIII w. XIX w.

c) Zrywanie sejmów miało dla Rzeczypospolitej wpływ:

pozytywny negatywny żaden

3	
---	--

14.. Ułóż wydarzenia z dziejów rewolucji francuskiej w kolejności chronologicznej wpisując cyfry 1- 5

Ścięcie Ludwika XVI	
Rządy Jakobinów	
Zdobycie i zburzenie Bastylii	
Rozpoczęcie obrad Stanów Generalnych	
Rządy Dyrektoriatu	

1	
----------	--

15. Podaj dane dotyczące cytowanego utworu

- a) imię i nazwisko autora słów
- b) rok powstania utworu
- c) kraj w którym utwór został napisany

*Jeszcze Polska nie umarła,
kiedy my żyjemy.
Co nam obca moc wydarła,
szablą odbijemy.*

3	
----------	--

16. Uzupełnij tabelę literami odpowiadającymi wydarzeniom, które miały miejsce przed lub po zakończeniu powstania.

Wydarzenia poprzedzające wybuch	powstanie	Następstwa
	Listopadowe	
	Styczniowe	

- A.** Likwidacja polskiego sejmu i armii.
B. Utworzenie Sprzysiężenia Podchorążych
C. Zmiana nazwy Królestwo Polskie na Kraj Przywiślański
D. „branka” do wojska rosyjskiego

4	
----------	--

17. Które określenia odnoszą się do sytuacji na ziemiach polskich w drugiej połowie XIX i w początkach XX w.

- a) wzrost roli szlachty
b) rozwój aktywności politycznej przejawiającej się m. in. tworzeniem partii i stronnictw
c) postęp w rolnictwie
d) upadek przemysłu, szczególnie w zaborze rosyjskim
e) rozwój swobód narodowych w zaborze austriackim

3	
----------	--



Źródło: Atlas historyczny. Od starożytności do współczesności, Wyd. Nowa Era, Warszawa 2009, s. 48

18. Zaznacz prawidłową odpowiedź:
 Mapa przedstawia Europę w roku:

- A. 1815 B. 1848 C. 1913

1	
---	--

Dziękujemy za wypełnienie testu !!!

Suma punktów 50.

Awans do etapu rejonowego wymaga osiągnięcia co najmniej 37 punktów.

Sprawdzili :

Razem	
--------------	--

Przewodniczący Komisji

.....

Członek Komisji

.....